



ВОРОТА ИГРОВЫЕ

Артикул: RQ23009

РУКОВОДСТВО ПОЛЬЗОВАТЕЛЯ



ВАЖНО!

Перед началом сборки проверьте комплектацию изделия.

Не выбрасывайте упаковку до окончания сборки изделия.

Перед началом эксплуатации устройства ознакомьтесь со всеми инструкциями. Сохраните данное руководство для дальнейшего использования.

Спецификация данного продукта может отличаться от фото и может изменяться без предварительного уведомления.

Ворота предназначены только для любительского футбола.

Инструкция по сборке мини-футбольных ворот



① x2шт.



② x2шт.



③ x2шт.



④ x1шт.



⑤ x1шт.



⑥ x2шт.



⑦ x2шт.

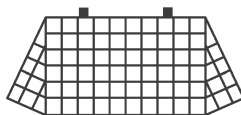

⑧ x1шт.

Сетка



⑨ x20шт.

Пластиковые замки



⑩ x1шт.



⑪ x4шт. (45мм)

Винты



⑫ x4шт.

Гайки



⑬ x4шт. (D4*240мм)

Колышки

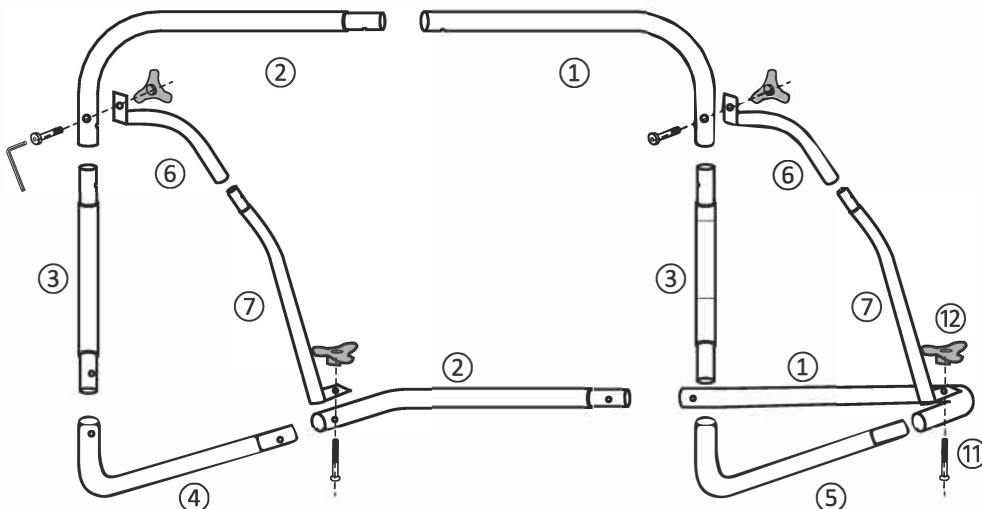

Этап 1: Установите № 1, 2, 3, 4, 5, трубы в основную раму;

Этап 2: Установите трубки № 6 и 7 на раму с помощью винтов и гаек, как показано на фото

Указатели направления

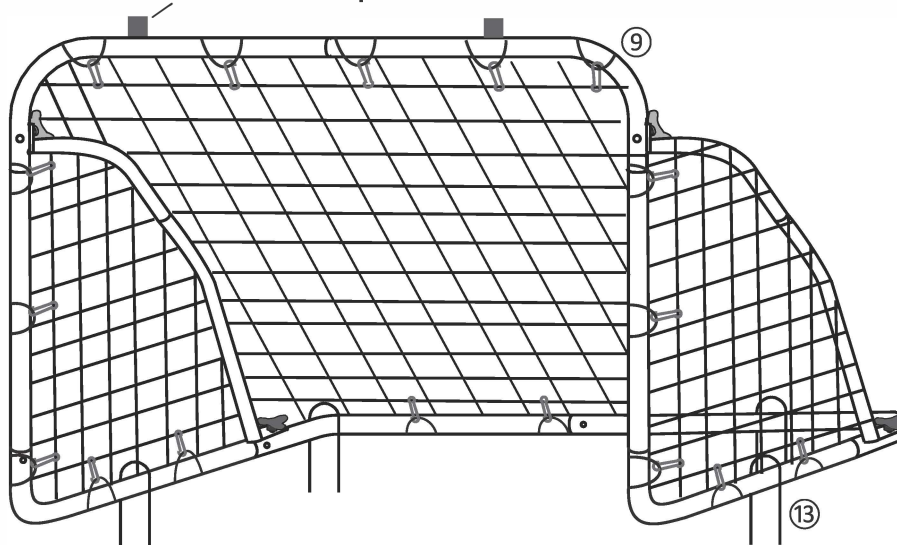

Шаг 3: Закрепите сетку на раме с помощью пластиковых замков, как показано на фото. Затем зафиксируйте колышки рамы в траве.

ПРЕДУПРЕЖДЕНИЕ: Сборка должна производиться только взрослыми.

ВАЖНО!

- Данные ворота нельзя использовать, если они не полностью собраны.
- Эти ворота предназначены только для любительского футбола.
- Чтобы предотвратить смещение или деформацию ворот, не взбирайтесь на сетку или раму ворот, а также не повисайте на стойках.
- Не модифицируйте и не удаляйте какие-либо оригинальные составные части ворот.
- Рекомендация: закрепите мини-ворота на земле с помощью предоставленных крюков.

ВАЖНО!

Использовать под присмотром взрослых.

Не подходит для детей младше 3 лет из-за наличия мелких деталей.

ЭКСПЛУАТАЦИЯ:

Перед использованием:

Проверьте, чтобы все оригинальные составные части ворот находились в исправном состоянии.

При сборке и во время использования:

- Регулярно проверяйте, чтобы детали ворот были правильно вставлены и скреплены винтами, особенно винты, так как они могут постепенно ослабевать в процессе использования ворот.
- Убедитесь, что сетка находится в правильном положении и надежно закреплена.
- Если ворота закреплены на земле, проверьте надежность фиксации.

ОБСЛУЖИВАНИЕ:

Очистите и высушите ворота перед хранением в оригинальной упаковке, чтобы поддерживать их в исправном состоянии.